

## 左端



RO-SL90 (BL)

## 中央



RO-SC90 (YE)

## 右端



RO-SR90 (BL)

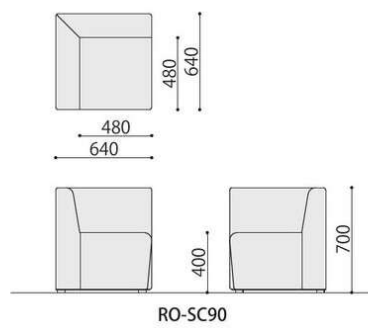

RO-SC90

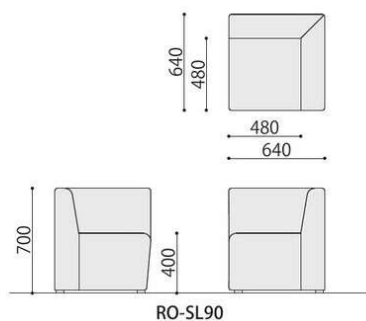

RO-SL90

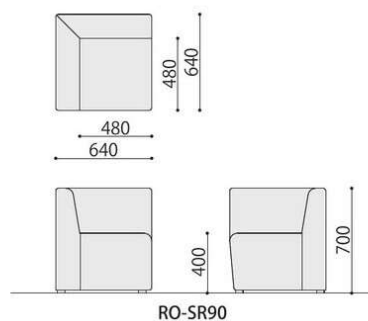

RO-SR90



背付きコーナー	張地	価格(税抜)	サイズ(mm)	梱包才数	梱包重量
RO-SL90	レザー	124,000円	W640×D640×H700 (SH400)	11.6才	20.4kg
RO-SL90	布	140,000円	W640×D640×H700 (SH400)	11.6才	20.4kg
RO-SC90	レザー	124,200円	W640×D640×H700 (SH400)	11.6才	20.4kg
RO-SC90	布	140,400円	W640×D640×H700 (SH400)	11.6才	20.4kg
RO-SR90	レザー	124,000円	W640×D640×H700 (SH400)	11.6才	20.4kg
RO-SR90	布	140,000円	W640×D640×H700 (SH400)	11.6才	20.4kg

仕様/本体:木枠 入数:1

## コーナー (外)



RO-SOR90 (GN)

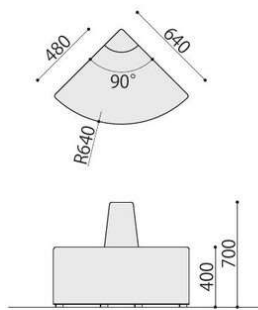

RO-SOR90



背付き 外アールコーナー	張地	価格(税抜)	サイズ(mm)	梱包才数	梱包重量
RO-SOR90	レザー	150,000円	W905×D640×H700 (SH400)	16.3才	13.6kg
RO-SOR90	布	160,000円	W905×D640×H700 (SH400)	16.3才	13.6kg

仕様/本体:木枠 入数:1

## コーナー (内)



RO-SIR90 (GN)

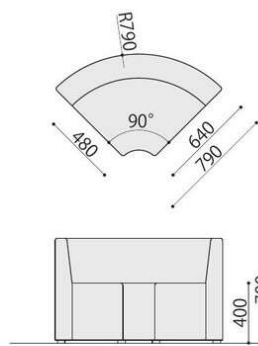

RO-SIR90



背付き 内アールコーナー	張地	価格(税抜)	サイズ(mm)	梱包才数	梱包重量
RO-SIR90	レザー	132,000円	W1115×D685×H700 (SH400)	21.3才	22.6kg
RO-SIR90	布	146,000円	W1115×D685×H700 (SH400)	21.3才	22.6kg

仕様/本体:木枠 入数:1

## スツール



RO-N600 (BJ)

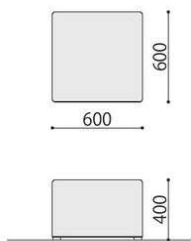

RO-N600



スツール	張地	価格(税抜)	サイズ(mm)	梱包才数	梱包重量
RO-N600	レザー	66,000円	W600×D600×H400	6.0才	12.2kg
RO-N600	布	70,000円	W600×D600×H400	6.0才	12.2kg

仕様/本体:木枠 入数:1

## コーナースツール



RO-NR600 (IV)

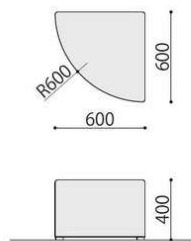

RO-NR600



コーナースツール	張地	価格(税抜)	サイズ(mm)	梱包才数	梱包重量
RO-NR600	レザー	62,000円	W600×D600×H400	6.0才	10.2kg
RO-NR600	布	65,000円	W600×D600×H400	6.0才	10.2kg

仕様/本体:木枠 入数:1

## 連結

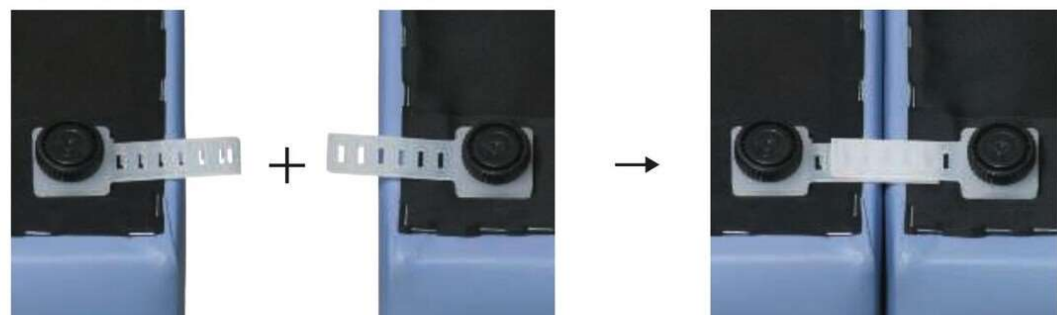

オス

メス

### 連結仕様

アジャスターに共締めする形で連結パーツを取り付けることでソファやスツールを連結することが可能です。